



Artemide



Tizio 35

Il mito
non ha dimensione.

Nel 1972 Richard Sapper disegna per Artemide una lampada da tavolo per il lavoro e lo studio. "Tizio", oggetto mitico per leggerezza e linearità rappresenta un piccolo capolavoro di funzionalità: è la prima lampada a proporre l'utilizzazione della struttura portante come conduttore di energia. I due lunghi bracci in metallo, controbilanciati e snodabili, permettono un ampio raggio d'azione con diffusione di luce non diffusa, ma concentrata; il profilo sottile che ne risulta conferisce alla lampada l'eleganza di un uccello acquatico. Elemento principale del progetto è il raggiungimento della massima mobilità della struttura con una ridotta superficie d'appoggio. "Tizio" è qualcosa di più di un progetto completo ed originale, è un oggetto entrato di diritto nella ristretta cerchia dei "cult objects", ovvero di quei pochi prodotti che riescono ad imporsi come "classici" per un buon design abbinato a funzionalità e semplicità. Secondo una logica di progettazione che potremmo definire "think small", Artemide propone, oggi "Tizio 35": una "Tizio" in scala ridotta. La dimensione inferiore consente una più ampia gamma di utilizzo grazie alla maggiore facilità di posizionamento.

« Ottagono n. 94 »
Antonella Dedini

Il mito non ha dimensione.

En 1972 Richard Sapper réalise pour Artemide une lampe de travail. "Tizio", un objet "mythique", pour sa légèreté et sa linéarité représente un chef-d'oeuvre de pragmatisme: c'est la première lampe à proposer l'utilisation de la structure portante comme conducteur de courant. Ses deux bras allongés en métal, contrebilancés et articulés permettent un vaste champ d'action pour une lumière non diffuse, mais concentrée. Le profil mince qui en résulte donne à la lampe l'élégance d'un oiseau marin. L'élément principal du projet est la mobilité maximale de la structure avec une surface d'appui réduite. Pourtant, "Tizio" est plus qu'un projet complet et original, c'est un objet qui à raison fait partie du groupe restreint des "cult objects"; produits rares qui arrivent à s'imposer comme "classiques" grâce à un bon design qui rallie pragmatisme et simplicité. Selon la logique des projets que l'on pourrait définir "think small" Artemide propose aujourd'hui "Tizio 35": une Tizio à échelle réduite. Ses dimensions plus petites permettent d'avoir une gamme d'emploi plus vaste grâce à une grande facilité de positionnement.

Le mythe n'a pas de dimensions.

In 1972 Richard Sapper designed for Artemide the Tizio table lamp for working and study. Its light, linear look made it a legend, a minor masterpiece of functionality. This was the first lamp to channel the energy supply through the support structure. The two long, counterbalanced adjustable arms allow considerable scope for movement and the lamp cast a concentrated, rather than diffused, light. The resulting slender outline gives the lamp the graceful elegance of a water bird. The design's main achievement is to have ensured the greatest possible stability with the minimum encumbrance. The Tizio lamp has become more than a complete and original design, it has earned itself a place in the magic circle of "cult objects", its innovative design, functionality, and simplicity making it a modern classic. A result what might be called the "think small" philosophy is Artemide's new line, Tizio 35, a smaller-scale version of the original, which is easier to position and can therefore be used in a wider range of contexts.

The myth has no dimension.

1972 entwirft Richard Sapper für Artemide eine Tischleuchte zum Arbeiten und Studieren. Ein Mythos wird geboren: "Tizio". In ihrer charakteristischen Leichtigkeit und Klarheit stellt sie ein kleines Meisterwerk an Funktionalität dar. Die Konstruktion erinnert an die Eleganz eines Wasservogels. Sie ist die erste Leuchte, deren Stützen als Energieleiter dienen. Konzentriertes Halogenlicht kann durch zwei lange und ausgewogene Metallarme in alle Richtungen gelenkt werden, wodurch ein optimaler Wirkungsgrad ermöglicht wird. Ziel des projektes ist es, diese maximale Bewegungsfreiheit auf einer möglichst geringen Standfläche zu erreichen. Die "Tizio" ist mehr als nur ein durchdachtes und originelles Objekt. Sie hat sich vielmehr von Anfang an dazu qualifiziert, in den engen Kreisen der "cult objects" aufgenommen zu werden. Mit anderen Worten, eines dieser seltenen Produkte, die sich mit hervorragendem Design, kombiniert mit Funktionalität und Einfachheit als "Klassiker" durchsetzen. Einer Logik folgend, die man als "think small" bezeichnen könnte, präsentiert Artemide nun "Tizio 35", eine Tizio in kleinerem Maßstab. Dadurch wird eine breite Palette an neuen Verwendungsmöglichkeiten eröffnet, da die Platzierung der "Tizio 35" viel weniger Platz in Anspruch nimmt.

Der Mythos hat keine Dimension.

En 1972 Richard Sapper diseña para Artemide una lámpara de mesa para oficina y estudio. "Tizio", objeto mítico por su agilidad y linealidad, representa una pequeña obra maestra de funcionalidad. Es la primera lámpara en proponer el uso de la estructura portante como conductora de energía. Los dos largos brazos en metal contrabalanceados y basculantes permiten un gran radio de acción con una difusión de luz no dispersa, sino concentrada. El perfil ágil resultante confiere a la lámpara una elegancia de ave acuática. Elemento principal del proyecto es llegar a la máxima movilidad de la estructura, manteniendo una reducida superficie de apoyo. Tizio es algo más que un proyecto completo y original, es un objeto que ha entrado en el restringido círculo de los "cult objects" o sea de aquellos productos que logran imponerse como "clásicos" por su buen diseño integrado a funcionalidad y simpleza. Siguiendo una lógica de proyectación que podríamos definir "think small" Artemide propone hoy "Tizio 35" una Tizio a escala reducida. La menor dimensión logra aumentar aún más su ya amplia gama de usos, gracias a la mayor facilidad de posicionamiento.

El mito no tiene dimension.

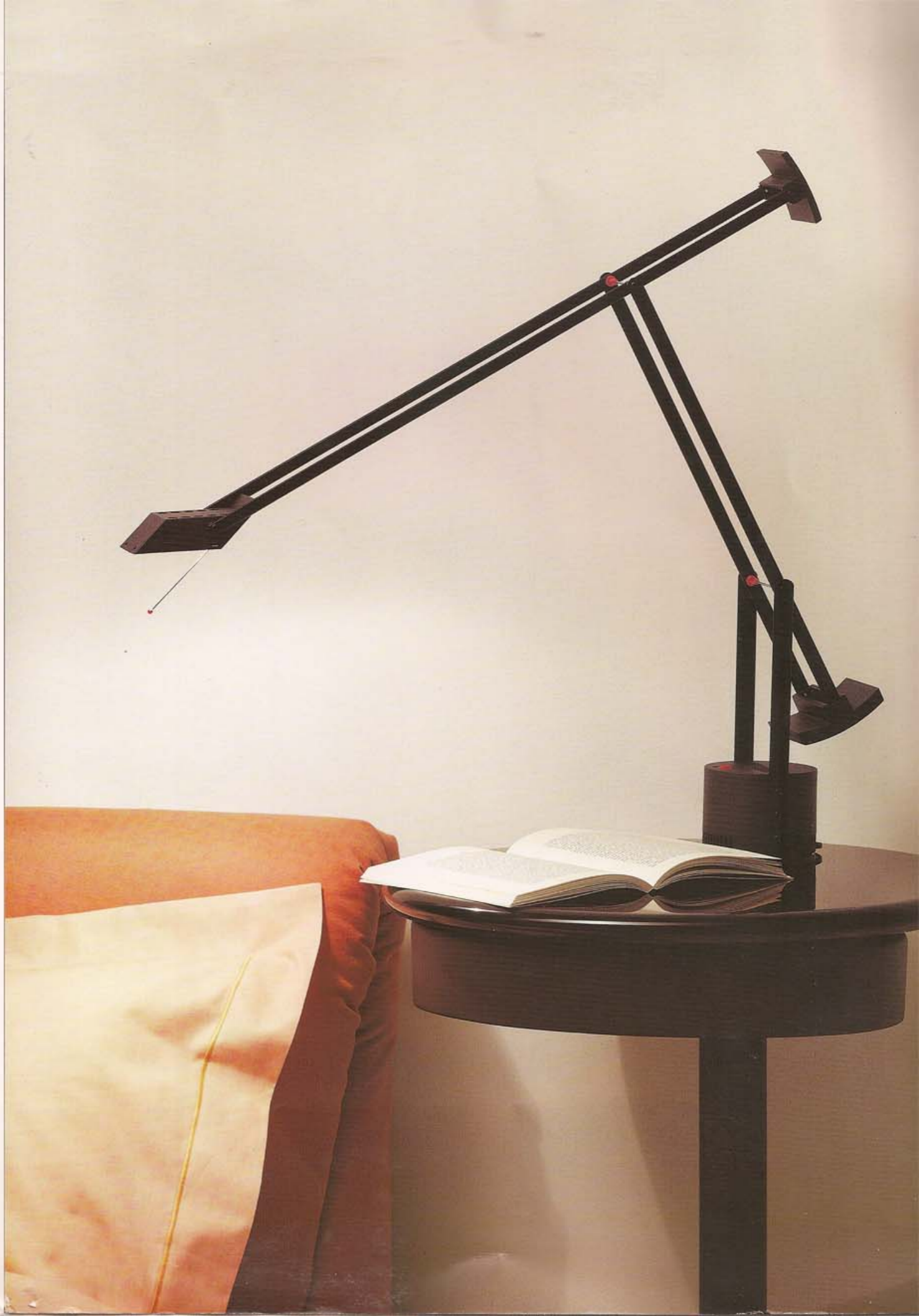

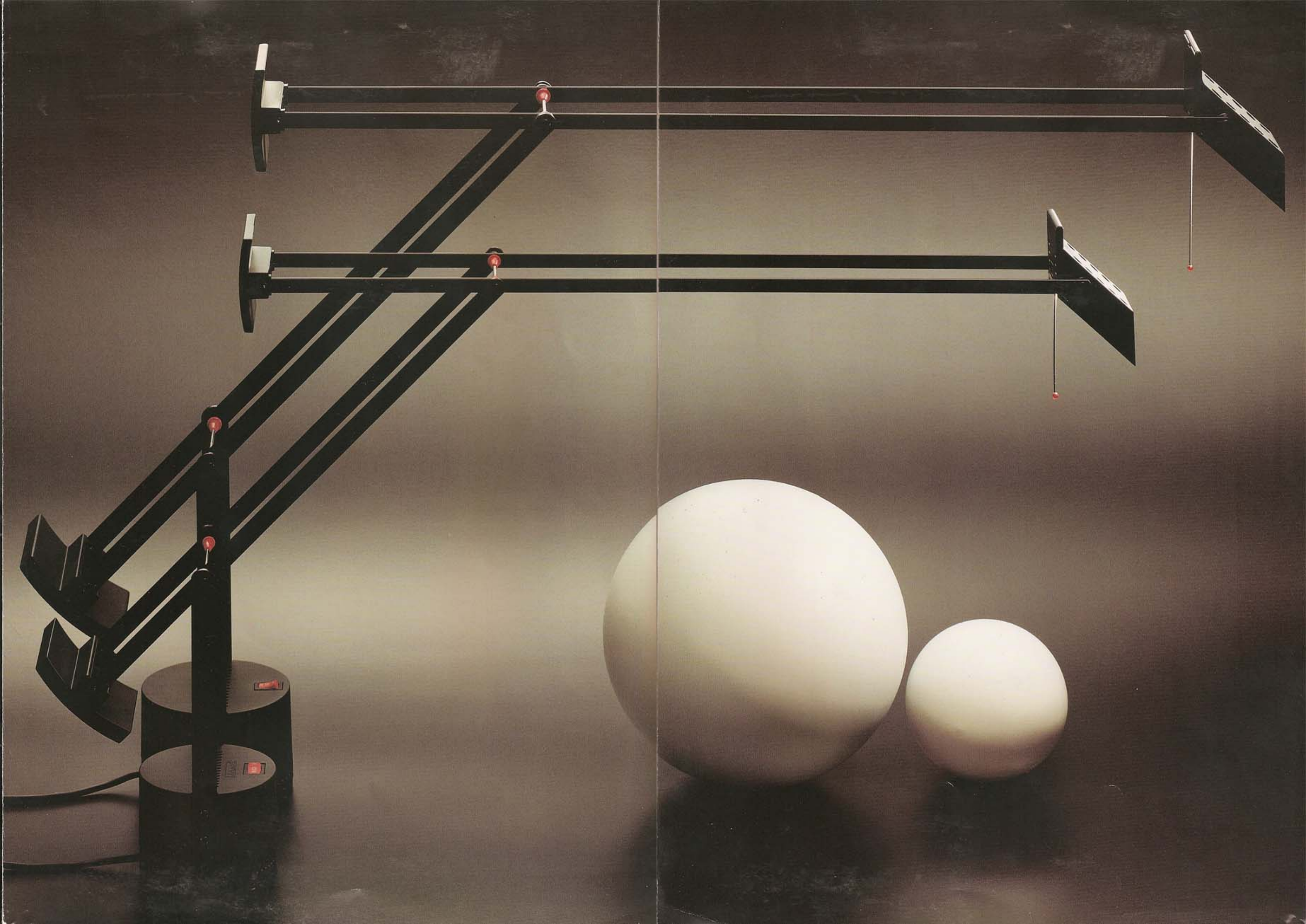

Tizio

design Richard Sapper

Lampada da tavolo, a due intensità luminose, a bracci snodabili in alluminio e resina. Colori: nero o bianco. Lampadina max 1x55 Watt, 12 Volt alogena (P14,5s).

Lampe de table, à deux intensités lumineuses, avec bras réglables en aluminium et résine noir ou blanc. Ampoule: max 1x55 Watt, 12 Volt halogène (P14,5s).

Table lamp with two light intensities, plus extendable arm in aluminium and resin; black or white. Lamp: max 1x55 Watt, 12 Volt halogen (P14,5s).

Tischleuchte mit zwei Lichtstärken und Gelenkarmen aus Aluminium und Kunstharz in schwarz oder weiss. Glühlampe: max 1x55 Watt, 12 Volt Halogenglühlampe (P14,5s).

Lámpara de sobre mesa, de dos intensidades luminosas, con brazos extensibles en aluminio y resina color negro o blanco. Bombilla: max 1x55 Watt, 12 Volt halógena (P14,5s).

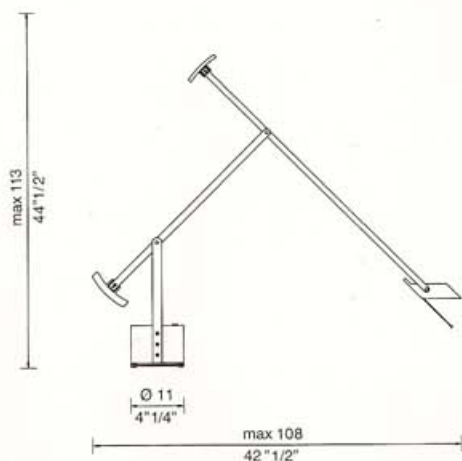

Tizio35

design Richard Sapper

Lampada da tavolo, a due intensità luminose, a bracci snodabili in alluminio e resina. Colore: nero. Lampadina: max 1x35 Watt, 12 Volt alogena sabbiata (G6,35).

Lampe de table, à deux intensités lumineuses, avec bras réglables, en aluminium et résine. Couleur: noir. Ampoule: max 1x35 Watt, 12 Volt halogène sablé (G6,35).

Table lamp with two light intensities, plus extendable arm in aluminium and resin. Colour: black. Lamp: max 1x35 Watt, 12 Volt sandblasted halogen (G6,35).

Tischleuchte mit zwei Lichtstärken und Gelenkarmen aus Aluminium und Kunstharz. Farbe: schwarz. Glühlampe: max 1x35 Watt, 12 Volt Halogenglühlampe (G6,35).

Lámpara de sobre mesa, de dos intensidades luminosas, con brazos extensibles en aluminio y resina. Color: negro. Bombilla: max 1x35 Watt, 12 Volt halógena arenada (G6,35).

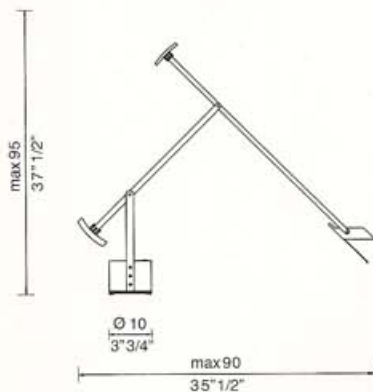

Artemide

Lampade, mobili,
oggetti per arredare

20010 Pregnana Milanese (MI)
Italia - Via Brughiera, 6
Tel. 02/93291301 - 93291255 -
93292491 (r.a.)
Telex 332507 Artemi I
Telefax 02/93292254
Sede legale: 20121 Milano
Via Monte Napoleone, 18

Showrooms:
20122 Milano
Corso Monforte, 19
Tel. 02/76006930 - 794039
00187 Roma
Via Margutta, 107
Tel. 06/6784917 - 6786373

80121 Napoli
Via Vittoria Colonna, 35-36
Tel. 081/415827
80129 Napoli - Via Bernini, 94
Tel. 081/240651
40124 Bologna
Via Castiglione, 62/2
Tel. 051/260649